

競 技 日 程 表

第1日 12月25日(火)

ウカルちゃんアリーナ(滋賀県立体育館)

コート	1	2	3	4	5	6	7	8	9	10
8:45~ 9:05 練習	滋賀男子	滋賀男子	シャトルを使わない練習として使用可能							
9:05~ 9:25 男子練習	大阪	大阪	兵庫	兵庫	京都	京都	奈良	奈良	和歌山	和歌山
9:25~ 9:45 女子練習	兵庫	兵庫	京都	京都	奈良	奈良	和歌山	和歌山	滋賀	滋賀
9:50	開 会 式									
10:10	BT-1 (1回戦)		BT-2 (1回戦)				GT-1 (1回戦)			
	BT-3 (準決勝)		BT-4 (準決勝)				GT-2 (準決勝)		GT-3 (準決勝)	
	BT-5 (決勝)		BT-6 (三 決)				GT-4 (決勝)		GT-5 (三 決)	

第3日 12月26日(水)

ウカルちゃんアリーナ(滋賀県立体育館)

コート	1	2	3	4	5	6	7	8	9	10
9:00~ 9:30 男女練習	練 習									
10:10		BD-1	BD-2	BD-3			GD-1	GD-2	GD-3	
	BD-4	BD-5	BD-6	BD-7			GD-4	GD-5	GD-6	GD-7
		BD-8 (準決勝)		BD-9 (準決勝)			GD-8 (準決勝)		GD-9 (準決勝)	
		BD-10 (決勝)		BD-11 (三 決)			GD-10 (決勝)		GD-11 (三 決)	
	シングルス出場者の練習(ダブルス終了後、60分間)									

第3日 12月27日(木)

ウカルちゃんアリーナ(滋賀県立体育館)

コート	1	2	3	4	5	6	7	8	9	10
9:00~ 9:30 男女練習	練 習									
10:10		BS-1	BS-2	BS-3			GS-1	GS-2	GS-3	
	BS-4	BS-5	BS-6	BS-7			GS-4	GS-5	GS-6	GS-7
		BS-8 (準決勝)		BS-9 (準決勝)			GS-8 (準決勝)		GS-9 (準決勝)	
		BS-10 (決勝)		BS-11 (三 決)			GS-10 (決勝)		GS-11 (三 決)	

男子团体(BT)

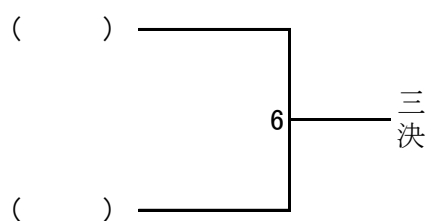
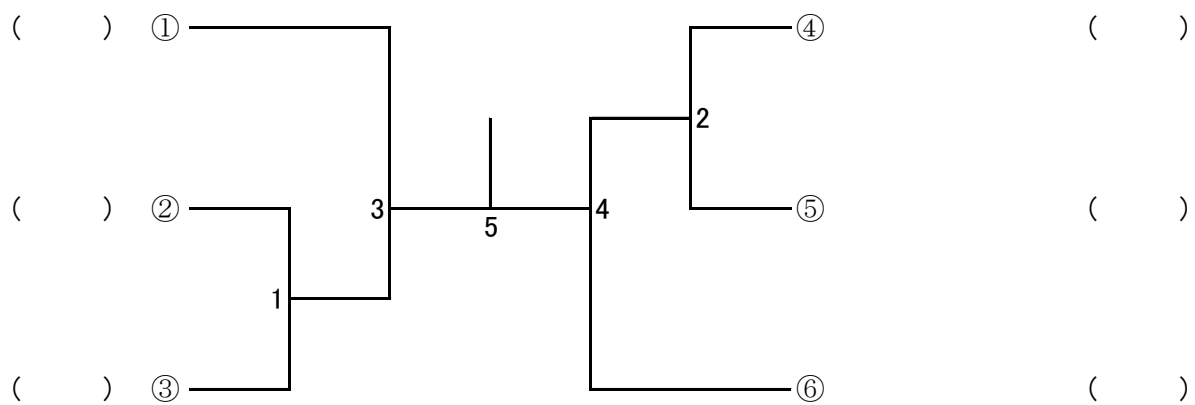

女子团体(GT)

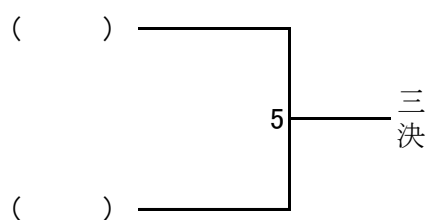
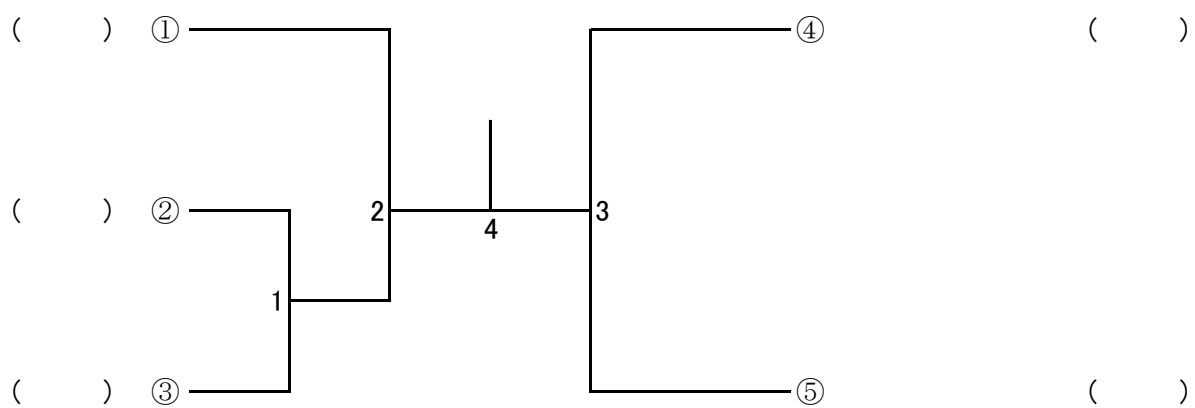

男子ダブルス(BD)

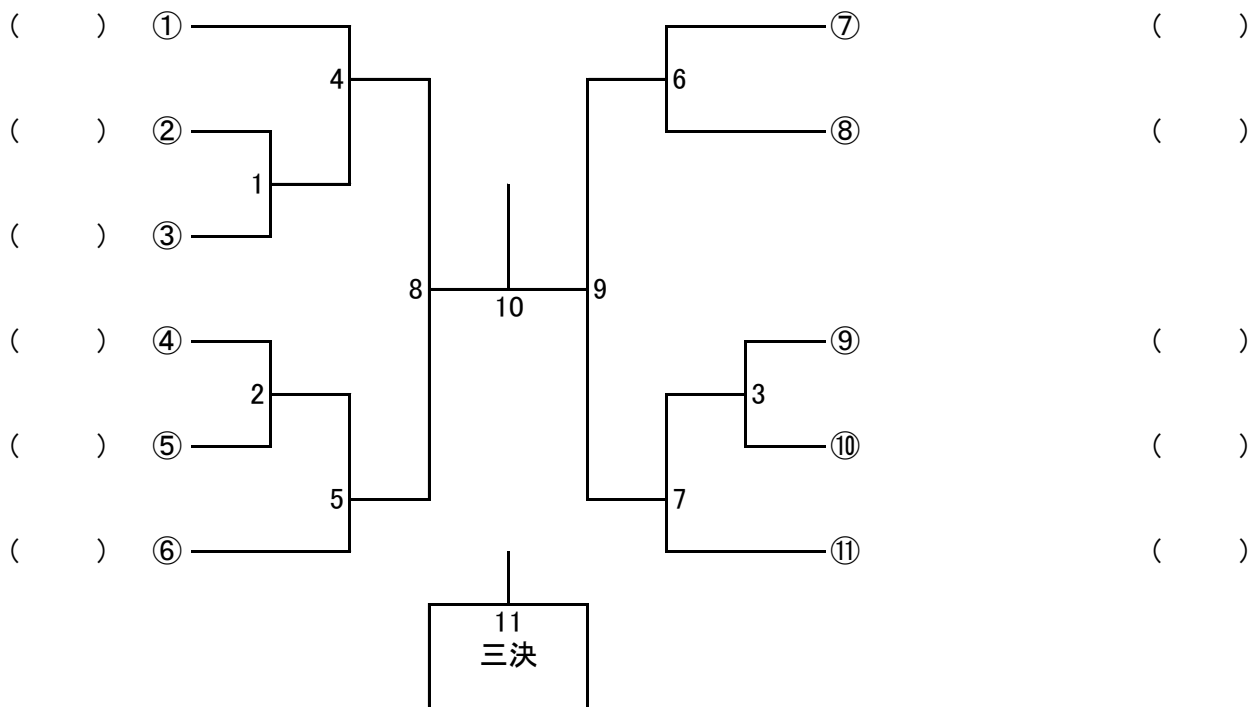

女子ダブルス(GD)

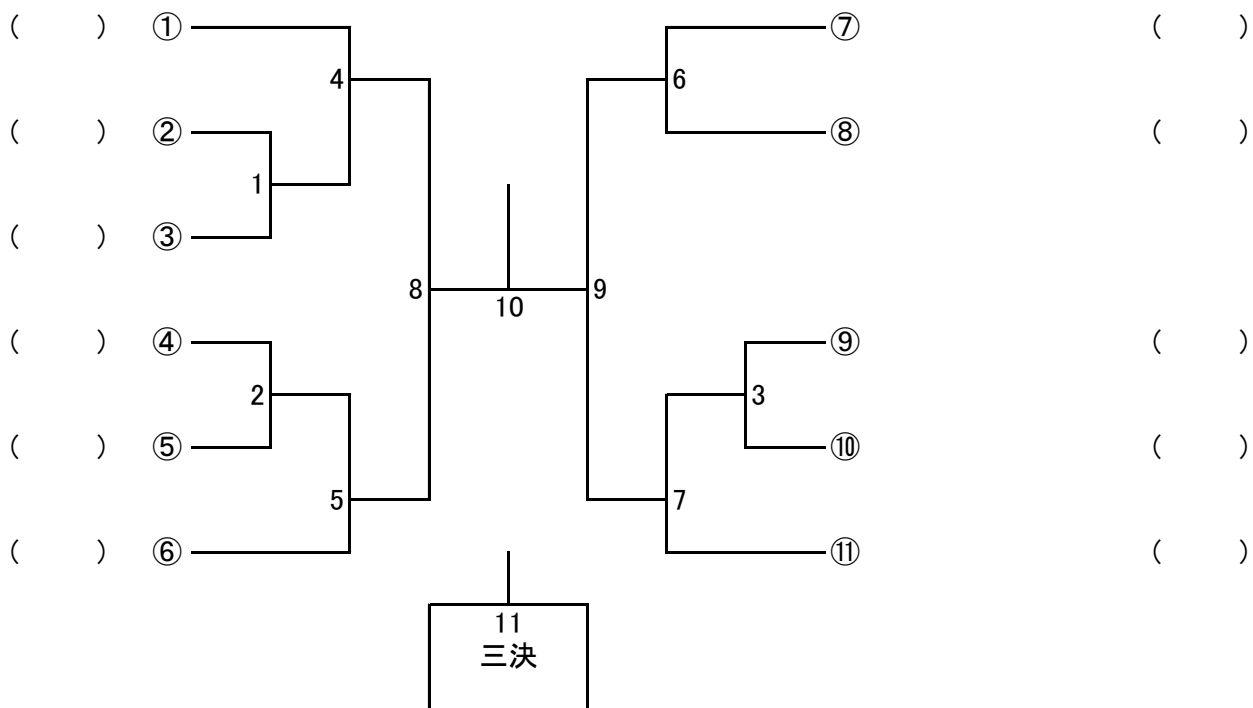

男子シングルス(BS)

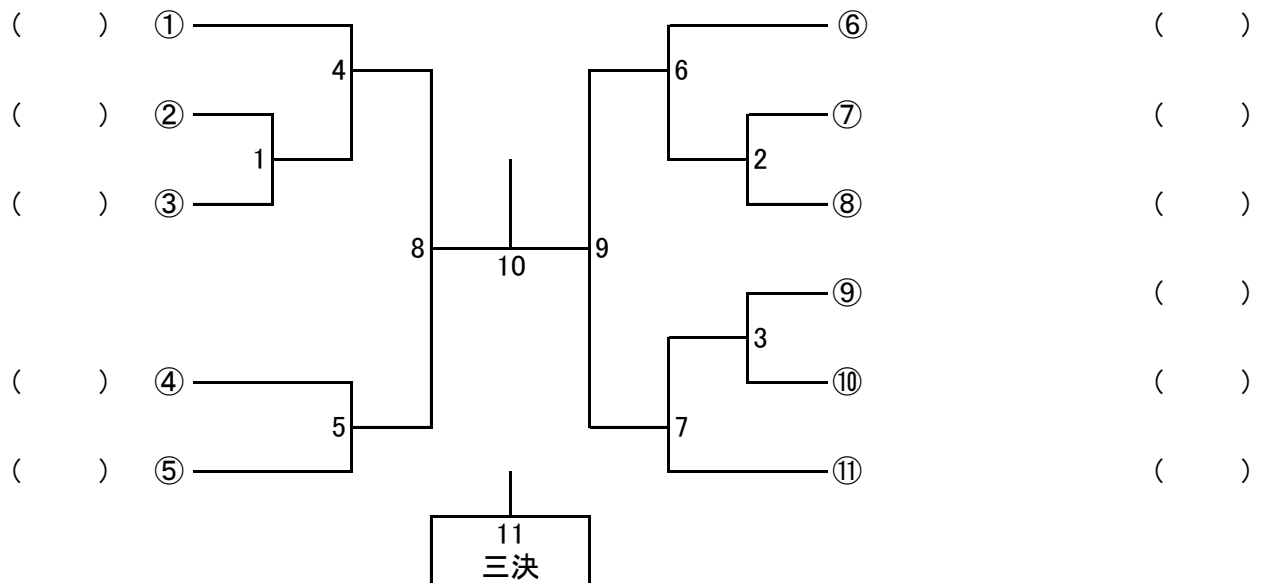

女子シングルス(GS)

